

## Ausgleichswellen-Ausrichtwerkzeug für Motoren von VAG



### ACHTUNG

Lesen Sie die Bedienungsanleitung und die enthaltenen Sicherheitshinweise aufmerksam durch, bevor Sie das Produkt verwenden. Benutzen Sie das Produkt korrekt, mit Vorsicht und nur dem Verwendungszweck entsprechend. Nichtbeachtung der Sicherheitshinweise kann zu Schäden, Verletzungen und Erlöschen der Gewährleistung führen. Bewahren Sie diese Anleitungen für späteres Nachlesen an einem sicheren und trockenen Ort auf. Legen Sie die Bedienungsanleitung bei, wenn Sie das Produkt an Dritte weitergeben.

### VERWENDUNGSZWECK

Dieses Werkzeug dient zum Arretieren der Ausgleichswelle beim Aus- und Einbau des Ausgleichswellenmoduls und ist zu verwenden wie VAG OEM T10255. Das Werkzeug ist geeignet für z.B. Modelle mit folgenden Motoren:

Hersteller	Modell	Bj.	Motor	Motorcode
Audi	A3	2009-	1.6	CAYB / CAYC
	A3 / A4 A6 / Q5	2007-	2.0	CBAB / CBBB / CBAA / CFFB / CAGA / CAHA / CAGB / CAHB / CAGC
Seat	Exeo	2009-	2.0	CAGA / CAHA
Volkswagen	Golf Golf Plus	2009-	1.6	CAYB / CAYC
	Tiguan Passat Eos Golf Golf Plus	2008	2.0	FCA / CAAA / CAAB / CAAC / CCHA / CAVA / CBAB / CBDA / CBDD / CBBB / CBAA / CBAC / CBDA / CBDC

Weitere Infos zum Artikel und eine Liste der geeigneten Motoren und Modelle finden Sie auf unserer Internetseite: [www.bgstechnik.com](http://www.bgstechnik.com)

### SICHERHEITSHINWEISE

- Halten Sie Kinder und andere unbefugte Personen vom Arbeitsbereich fern.
- Lassen Sie Kinder nicht mit dem Werkzeug oder dessen Verpackung spielen
- Verwenden Sie das Werkzeug nicht, wenn es beschädigt ist.
- Verwenden Sie das Werkzeug nur für den vorgesehenen Zweck.
- Vorsicht bei Arbeiten am laufenden Motor. Lose Kleidung, Werkzeuge und andere Gegenstände können von drehenden Teilen erfasst werden und schwere Verletzungen verursachen.
- Vorsicht bei Arbeiten an heißen Motoren, es besteht Verbrennungsgefahr!
- Entfernen Sie vor der Reparatur den Zündschlüssel, so verhindern Sie ein versehentliches Starten des Motors und einen dadurch entstehenden Motorschaden.

**SICHERHEITSHINWEISE**

- Diese Anleitung dient als Kurzinformation und ersetzt keinesfalls ein Werkstatthandbuch. Entnehmen Sie bitte technische Angaben wie Drehmomentwerte und Hinweise zur Demontage und Montage immer der fahrzeugspezifischen Serviceliteratur.
- Nach erfolgter Reparatur bzw. vor dem Starten den Motor min. 2 Umdrehungen von Hand drehen und die Steuerzeiten erneut überprüfen.
- Drehen Sie den Motor nur in normale Drehrichtung (im Uhrzeigersinn), soweit nicht anders angegeben.
- Einstellwerkzeuge für Nocken- und Kurbelwellen niemals als Gegenhalter beim Lösen oder Festziehen von Verschraubung an Riemenscheiben, Nocken- oder Kurbelwellenrädern verwenden. Werkzeuge und Motorbauteile können dadurch beschädigt werden. Verwenden Sie ausschließlich Werkzeuge, die für diesen Zweck geeignet sind.

**VERWENDUNG**

Achten Sie bei Verwendung des Werkzeugs immer darauf, dass der Zapfen am Werkzeug vollständig in die Nut der Ausgleichswelle eingreift.

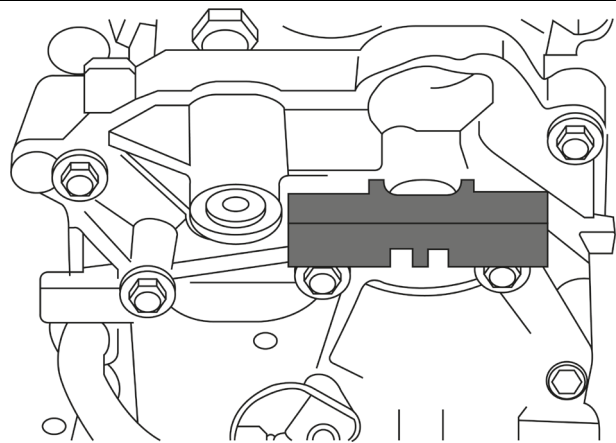
**UMWELTSCHUTZ**

Recyceln Sie unerwünschte Stoffe, anstatt sie als Abfall zu entsorgen. Verpackungen sind zu sortieren, einer Wertstoffsammelstelle zuzuführen und umweltgerecht zu entsorgen. Erkundigen Sie sich bei Ihrer örtlichen Abfallbehörde über Recyclingmaßnahmen. Entsorgen Sie dieses Produkt am Ende seiner Lebensdauer umweltgerecht.

**NOTIZEN**

---

---

---

---

---

---

---

---

## Balancer Shaft Alignment Tool for VAG Engines



### ATTENTION

Read the operating instructions and all safety instructions contained therein carefully before using the product. Use the product correctly, with care and only according to the intended purpose. Non-compliance of the safety instructions may lead to damage, personal injury and to termination of the warranty. Keep these instructions in a safe and dry location for future reference. Enclose the operating instructions when handing over the product to third parties.

### INTENDED USE

This tool is used for locking the balancer shaft during removing and installing the balance shaft module and it is to be used as VAG OEM T10255. The tool is suitable for example models with following engines:

Producer	Model	Year	Engine	Engine code
Audi	A3	2009-	1.6	CAYB / CAYC
	A3 / A4 A6 / Q5	2007-	2.0	CBAB / CBBB / CBAA / CFFB / CAGA / CAHA / CAGB / CAHB / CAGC
Seat	Exeo	2009-	2.0	CAGA / CAHA
Volkswagen	Golf Golf Plus	2009-	1.6	CAYB / CAYC
	Tiguan Passat Eos Golf Golf Plus	2008	2.0	FCA / CAAA / CAAB / CAAC / CCHA / CAVA / CBAB / CBDA / CBDD / CBBB / CBAA / CBAC / CBDA / CBDC

More information regarding this item and a list of suitable engines and models can be found on our website: [www.bgstechnic.com](http://www.bgstechnic.com)

### SAFETY INFORMATIONS

- Keep children and other persons away from the working area.
- Do not allow children to play with this tool or its packaging.
- Do not use the tool if parts are missing or damaged.
- Use the tool for the intended purpose only.
- Be careful when working on running engines. Loose clothing, tools and other objects can be caught by rotating parts and cause serious injury.
- Be careful when working on hot engines because of the risk of burn injuries!
- If you remove the ignition key before repairing, you can prevent the engine from being started accidentally and resulting in engine damage.

**SAFETY INFORMATIONS**

- This manual serves as a brief guide and does not replace a workshop manual. Always refer to the vehicle-specific service literature, particularly the technical data such as torque values and instructions for disassembly/assembly, etc.
- After repair or before starting the engine, turn a minimum of 2 turns by hand and check the timing again.
- Turn the engine only in the normal direction of rotation (clockwise unless otherwise specified)
- Do not use locking tools for camshaft and crankshaft as a counter-holder, during loosening or tightening screws on pulley, camshaft or crankshaft. This can damage tools and engine components. Only use tools that are suitable for this purpose.

**USE**

Always ensure that the tool engages fully into the groove of the balancer shaft when using this tool.

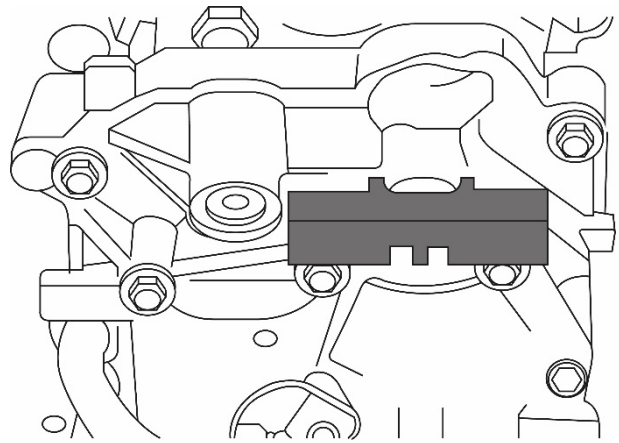

**ENVIRONMENTAL PROTECTION**

Recycle unwanted materials instead of disposing of them as waste. Packaging should be sorted, taken to a recycling centre and disposed of in a manner which is compatible with the environment. Contact your local solid waste authority for recycling information. Dispose of this product at the end of its working life environmentally.



**NOTE**

---

---

---

---

---

---

---

---

## Outil d'alignement d'arbre d'équilibrage pour moteurs VAG



### ATTENTION

Veillez lire attentivement la notice d'utilisation et les consignes de sécurité avant d'utiliser le produit. Utilisez correctement le produit, avec prudence et uniquement en conformité avec l'utilisation prévue. Ne pas respecter les instructions et consignes de sécurité peut entraîner des blessures, des dommages matériels et l'annulation de la garantie. Conservez ce manuel en lieu sûr et sec, afin de pouvoir le consulter ultérieurement. Veuillez joindre le présent mode d'emploi au produit si vous le transmettez à des tiers.

### UTILISATION PRÉVUE

Cet outil est utilisé pour verrouiller l'arbre d'équilibrage lors du retrait et de l'installation du module d'arbre d'équilibrage et il doit être utilisé comme VAG OEM T10255. L'outil convient par exemple aux modèles avec les moteurs suivants :

Producer	Model	Year	Engine	Engine code
Audi	A3	2009-	1.6	CAYB / CAYC
	A3 / A4 A6 / Q5	2007-	2.0	CBAB / CBBB / CBAA / CFFB / CAGA / CAHA / CAGB / CAHB / CAGC
Seat	Exeo	2009-	2.0	CAGA / CAHA
Volkswagen	Golf Golf Plus	2009-	1.6	CAYB / CAYC
	Tiguan Passat Eos Golf Golf Plus	2008	2.0	FCA / CAAA / CAAB / CAAC / CCHA / CAVA / CBAB / CBDA / CBDD / CBBB / CBAA / CBAC / CBDA / CBDC

D'autres informations à propos de cet article et une liste des moteurs et modèles pris en charge sont disponibles à notre site Web: [www.bgstechnic.com](http://www.bgstechnic.com)

### CONSIGNES DE SÉCURITÉ

- Maintenez à l'écart les enfants et toutes les autres personnes non autorisées de la zone de travail.
- Ne permettez jamais que des enfants jouent avec l'outil ou avec son emballage
- N'utilisez pas l'outil lorsque des pièces manquent ou sont endommagées.
- N'utilisez l'outil qu'aux fins prévues.
- Soyez prudent lorsque vous allez exécuter des travaux sur des moteurs en fonctionnement. Les vêtements mal ajustés, outils et autres objets peuvent être happés par les composants en rotation et provoquer de graves blessures.
- Soyez prudent lorsque vous allez exécuter des travaux sur des moteurs chauds, il y a risque de brûlures !
- Retirez la clé de contact avant d'entamer la réparation, vous évitez ainsi de démarrer le moteur par inadvertance et, en conséquence, des dommages du moteur.

## CONSIGNES DE SÉCURITÉ

- Ces instructions sont fournies à titre d'information brève, elles ne remplacent en aucun cas un manuel d'atelier. Veuillez utiliser les données techniques, comme les valeurs de couple, instructions de démontage/montage, etc. contenues dans les documents d'atelier de votre véhicule spécifique.
- Après une réparation ou avant le démarrage du moteur, faites 2 rotations à la main minimum et vérifiez ensuite les temps de distribution.
- Faites tourner le moteur uniquement dans le sens de rotation normal (sauf indication contraire, le sens des aiguilles d'une montre)
- N'utilisez jamais les outils de réglage pour arbres à cames et vilebrequins comme dispositif de retenue lorsque vous desserrez ou serrez les écrous des poulies de courroie, de l'arbre à cames ou des pignons de vilebrequin. Cela peut endommager les outils et les composants du moteur. N'utilisez que des outils appropriés pour cet objectif.

## UTILISATION

Assurez-vous toujours que l'outil s'engage complètement dans la rainure de l'arbre d'équilibrage lorsque vous utilisez cet outil.

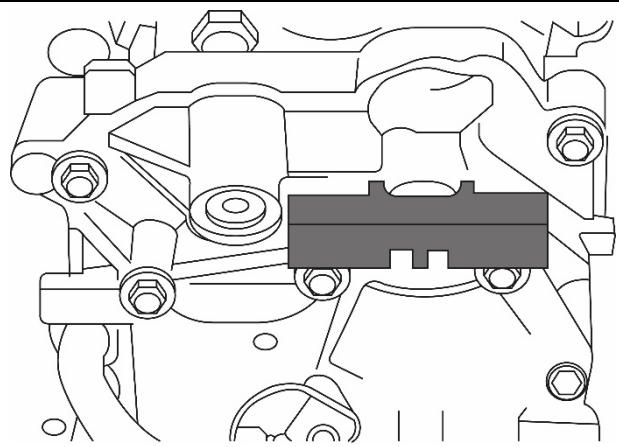

## PROTECTION DE L'ENVIRONNEMENT

Recyclez les matières indésirables au lieu de les jeter comme déchets. Emballages doivent être triés, envoyés à un point de collecte de recyclage et éliminés dans le respect de l'environnement. Consultez votre autorité locale de gestion des déchets à propos des mesures de recyclage à appliquer. Éliminez ce produit de façon écologique à la fin de sa vie utile.



## NOTES

---

---

---

---

---

---

---

---

## Herramienta de alineación del eje del equilibrador para motores VAG



### ATENCIÓN

Lea atentamente el manual de instrucciones y todas las instrucciones de seguridad antes de utilizar el producto. Utilice el producto de forma correcta, con precaución y solo de acuerdo con su uso previsto. El incumplimiento de las instrucciones de seguridad puede provocar daños, lesiones y la anulación de la garantía. Guarde estas instrucciones en un lugar seguro y seco para futuras consultas. Incluya el manual de instrucciones si entrega el producto a un tercero.

### USO PREVISTO

Esta herramienta se utiliza para bloquear el eje equilibrador durante la extracción e instalación del módulo del eje equilibrador y debe utilizarse como VAG OEM T10255. La herramienta es adecuada, por ejemplo, modelos con los siguientes motores:

Producer	Model	Year	Engine	Engine code
Audi	A3	2009-	1.6	CAYB / CAYC
	A3 / A4 A6 / Q5	2007-	2.0	CBAB / CBBB / CBAA / CFFB / CAGA / CAHA / CAGB / CAHB / CAGC
Seat	Exeo	2009-	2.0	CAGA / CAHA
Volkswagen	Golf Golf Plus	2009-	1.6	CAYB / CAYC
	Tiguan Passat Eos Golf Golf Plus	2008	2.0	FCA / CAAA / CAAB / CAAC / CCHA / CAVA / CBAB / CBDA / CBDD / CBBB / CBAA / CBAC / CBDA / CBDC

Encontrará más información sobre el artículo y una lista de los motores y modelos adecuados en nuestra página web: [www.bgstechnic.com](http://www.bgstechnic.com)

### INDICACIONES DE SEGURIDAD

- Mantenga a los niños y otras personas no autorizadas lejos del área de trabajo.
- No permita que los niños jueguen con la herramienta o su embalaje
- No utilice la herramienta si faltan piezas o están dañadas.
- Utilice la herramienta solo para el fin previsto.
- Tengan cuidado cuando trabajen en un motor en marcha. La ropa holgada, herramientas y otros objetos pueden quedar atrapados en las piezas giratorias y causar lesiones graves.
- ¡Precaución al trabajar con motores calientes, existe peligro de quemaduras!
- Retire la llave de encendido antes de la reparación, así evitará un arranque accidental del motor y los daños en el mismo que podrían producirse en consecuencia.

## INDICACIONES DE SEGURIDAD

- Este manual pretende ser una información breve y en ningún caso sustituye a un manual de taller. Por favor, tome la información técnica como los valores de par de apriete, las instrucciones de desmontaje/montaje siempre de la literatura de servicio específica del vehículo.
- Después de realizar la reparación o antes de arrancar el motor, gire el motor como mínimo 2 vueltas a mano y compruebe de nuevo la sincronización.
- Gire el motor solo en el sentido de giro normal (en el sentido horario, salvo indicación de lo contrario)
- No utilice nunca las herramientas de ajuste para árboles de levas y cigüeñales como contrasoprote cuando afloje o apriete los pernos de las poleas de la correa, el árbol de levas o los piñones del cigüeñal. Esto puede dañar las herramientas y los componentes del motor. Utilice únicamente herramientas que sean adecuadas para este fin.

## UTILIZACIÓN

Asegúrate siempre de que la herramienta encaje completamente en la ranura del eje del equilibrador cuando utilice esta herramienta.

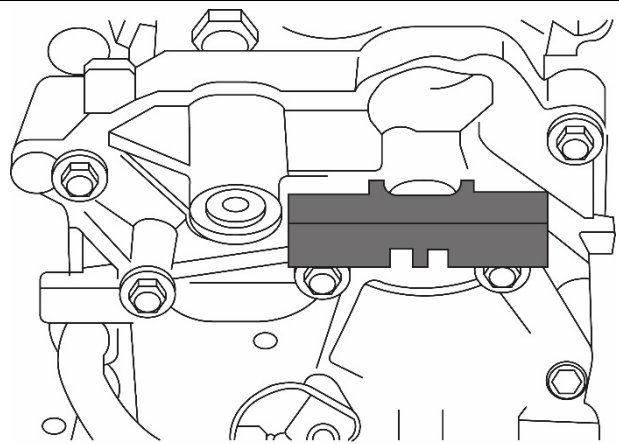

## PROTECCIÓN AMBIENTAL

Recicle las sustancias no deseadas, en lugar de tirarlas a la basura. Todas las embalajes deben clasificarse, llevarse a un punto de recogida de residuos y desecharse de manera respetuosa con el medio ambiente. Consulte con la autoridad local de gestión de residuos sobre las posibilidades de reciclaje. Deseche este producto al final de su vida útil de forma respetuosa con el medio ambiente.



## NOTA

---

---

---

---

---

---

---

---